

## Wasser/Wasser Wärmepumpe FWW 1-6 bis 1-17 - Massblatt

Standard:  
Wasser Links 1 2 3 4 5 Heizung Rechts

Variante:  
Heizung Links 5 4 3 2 1 Wasser Rechts

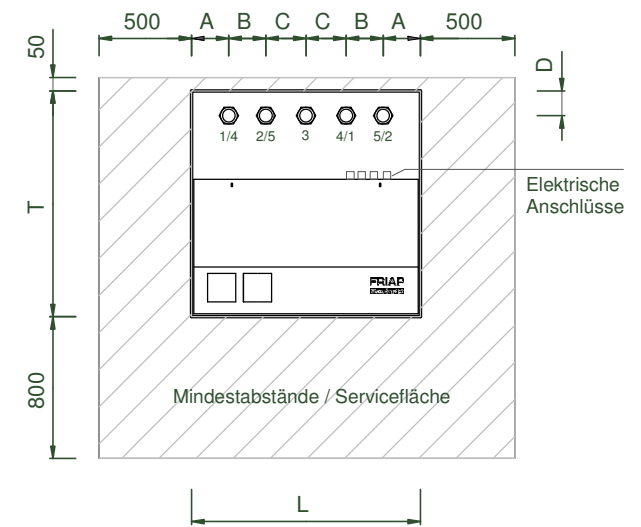
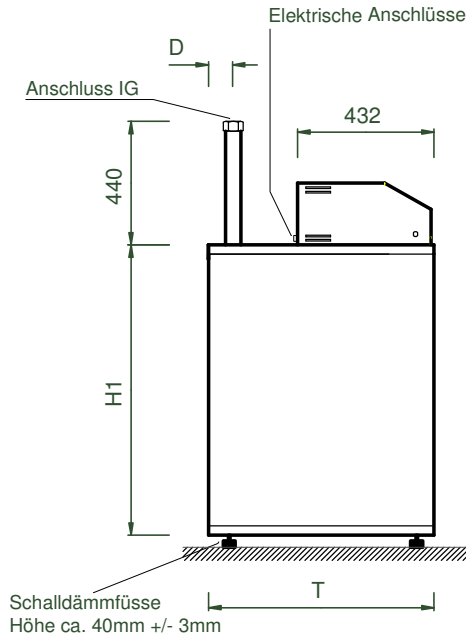
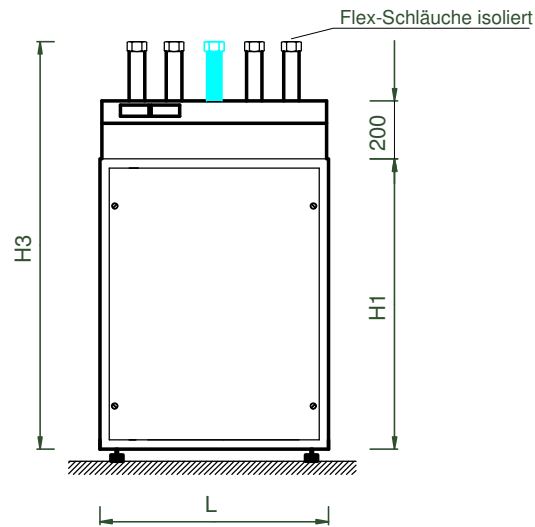

Typ	Leistungsangaben			Bauseitige Absicherung	Anschlüsse					Abmessungen in [mm]							Gewicht [kg]	Volumenstrom		Druckverlust			
	Heizleistung W 10°W35	Kälteleistung W 10°W35	Aufnahmeleis. W 10°W35		1 Wasser Aus	2 Wasser Ein	3 VL BWW	4 Heiz. VL	5 Heiz. RL	L	T	H1	H2	H3	A	B		C	D	in	Verdampfer [m³/h]	Kondensator [m³/h]	Verdampfer [kPa]
FWW 1-6	7.20 [kW]	5.90 [kW]	1.40 [kW]	13 [AT]	1" - IG	1" - IG	1" - IG	1" - IG	1" - IG	540	600	940	1120	1380	85	90	95	80	145	1.68	0.62	20	10
FWW 1-8	8.50 [kW]	7.00 [kW]	1.60 [kW]	13 [AT]	5/4" - IG	5/4" - IG	1" - IG	1" - IG	1" - IG	540	600	940	1120	1380	85	90	95	80	155	2.17	0.80	20	10
FWW 1-10	10.60 [kW]	8.80 [kW]	1.80 [kW]	13 [AT]	5/4" - IG	5/4" - IG	1" - IG	1" - IG	1" - IG	540	600	940	1120	1380	85	90	95	80	160	2.51	0.90	25	10
FWW 1-12	12.30 [kW]	10.30 [kW]	2.30 [kW]	16 [AT]	5/4" - IG	5/4" - IG	5/4" - IG	5/4" - IG	5/4" - IG	740	730	940	1140	1380	120	120	130	80	165	3.05	1.10	10	10
FWW 1-14	14.00 [kW]	11.60 [kW]	2.60 [kW]	20 [AT]	5/4" - IG	5/4" - IG	-	5/4" - IG	5/4" - IG	740	730	940	1140	1380	120	120	130	80	180	3.68	1.32	15	10
FWW 1-17	18.60 [kW]	15.20 [kW]	3.60 [kW]	25 [AT]	5/4" - IG	5/4" - IG	-	5/4" - IG	5/4" - IG	740	730	940	1140	1380	120	120	130	80	205	4.34	1.945	15	10

**ACHTUNG:**

Falls im Grundwasser Stoffe enthalten sind, die sich chemisch und/oder physikalisch mit Kupfer oder Edelstahl nicht beständig verhalten, muss eine Systemtrennung vorgesehen werden. Folgende Grundwerte müssen eingehalten werden, dass auf eine Systemtrennung verzichtet werden kann:

ph-Wert > 7  
Eisenoxidgehalt < 0,15 mg/l  
Mangangehalt < 0,10 mg/l

keine festen Schwebstoffe  
Wasserquellentemperatur > +6°C

friap@friap.ch www.friap.ch

**FRIAP AG**  
Ey 9  
3063 Ittigen  
Tel. 031 917 51 11  
Fax 031 917 51 10

**FRIAP AG**  
Bleicheweg 5  
5605 Dottikon  
Tel. 056 616 77 00  
Fax 056 616 77 19

**FRIAP AG**  
n-energie technik  
Felsenastrasse 31  
7001 Chur  
Tel. 081 252 81 20  
Fax 081 252 81 21

**FRIAP SA**  
Ch. des Biollettes 13  
1680 Romont FR  
Tel. 026 652 90 50  
Fax 026 652 90 59